

VII

23

jdp

24

plava soba

25

flu

26

cancel

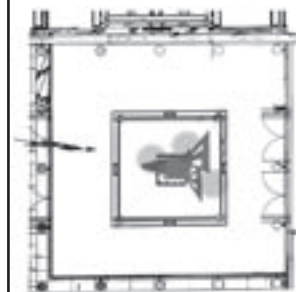

Pozorišna skulptura – čudesna porudžbina, puna poverenja, arhitektonskog tima – Zorana Radojčića i Dejana Miljkovića, i Branka Cvejića – direktora Jugoslovenskog dramskog pozorišta. U duhu kratkotrajnog, ali jakog entuzijazma vremena u kome je skulptura naručena i izvedena. Skulptura, konstrukcija u uzdizanju, koja netremice fokusira pozorišni prostor u unutrašnjosti sale – negde između pogleda publike i gesta glumaca – i koja gleda, u one koji su došli da gledaju, usmeravajući ih ka truhu pozorišta kako bi tamo otišli da vide ono što su došli da gledaju. Svakovrsna zahvalnost i svima koji su na ovoj skulpturi radili: radionici Ljubičanović i njihovoj ekipi; radionici Utva Proing iz Pančeva; radionici Aleks – posebno Živanu, Aci i Mileti. 2002-03.



Za predstavu Alise Stojanović, na sceni Bojan Stupica, po komadu "Plava soba" – Dejvida Hera, urađena je skulptura – stanište – mesto susreta deset različitih parova na beskrajoj ljubavnoj vrtešci. Scenografija – koncipirana i izvedena po principu 'švajcarskog nožića' – otvaranjem zidova, razmicanjem kreveta, i mnogobrojnim rasklopnim sistemima postaje: stovarište, kuhinja, studentska soba, spavaća soba, motelska soba, potkrovlje, garderoba, sex-shop... 2003.



Na Vajarskom odseku fakulteta Likovnih umetnosti u Beogradu, radio tokom dva razdvojena perioda: kao asistent 1985-90. i kao vanredni profesor 1997-05. U drugom navratu: bolje. Svejedno – to nikada nije bilo samo zaposlenje – već neka vrsta savim komplikovanog radnog projekta. Otuda i FLU ovde.

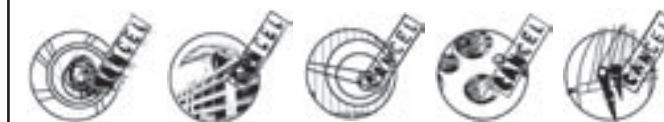

Detaljno pripremljeni projekti za javne skulpture – predlagani na različitim konkursima pod šiframa: ProgresProgres, Monaco, Beogradski stub, 8777, 3/10/15. Odbijeni, odloženi, drugonagrađeni – nikad izvedeni.

*Šifra: ProgresProgres – prvonagrađeno je skulptorsko rešenje, na konkursu iz 1996. godine, za aulu tada građene, tada nove, zgrade Progresu u Knez Mihajlovoj ulici. Ignorišući odluke stručnog žirija, tadašnji rukovodilac – istovremeno i tadašnji predsednik vlade, obratio se, po nahodjenju, onome kome se obratio. Oni, kojima se obratio, napravili su ono što se sada tamo i nalazi. Konkursna maketa, vlasništvo Progresu, izgubljena je.

*Šifra: Monaco – skulptura *Ponoćno sunce* zamišljena je tako da, noću, obasjava grad Monte Carlo, sa krova, iz luke. Čitava izložba, u okviru koje je ovaj projekat razrađen, otkazana je. 2004.

*Šifra: Beogradski stub. "...Naizgled nestabilni, višestruko segmentirani stub čiji elementi, rasklopní i naglašeno različiti, asociiraju na: neolitsku, rimsku, vizantijsku, slovensku i tursku kulturu – nadgrađeni segmentima i arhitektonskim elementima klasicizma i modernizma – kao dominantnim urbanim uzorcima sadašnjeg tkiva grada; i pomešani sa formama različitih ideoloških simbola i oznaka epoha koje su ostavile traga u postojanju grada. Dominantni segment na vrhu stuba – otvoren za dogradnju – sa jasnim futurističkim naznakama, potcrtan svetlosnim markerima – budućnost je koja, kakva god, izvesno dolazi. Sve zajedno, uzorak tla koji može biti identifikovan kao energija i posebnost Beograda. Metonimija koja pokušava da označi specifikum posebnosti koja izrasta kroz raznorodne i poništavajuće slojeve kulturnog nasleđa, koje je grad apsorbovao i zahvaljujući kojima je diskontinuitet kultura kroz kontinuitet mesta zapravo postao posebnosti i identitet. /M. B./". Poručeno. Otkazano. 2004.

*Šifra: 8777 – konkursni je rad za skulptorsko-urbanističko rešenje Trga Slavija. Omaž Tatjini, zakucan posred trga u stalnoj tranziciji, sa probojem u potencijalnu metro stanicu. Konstrukcija od inoksa razvučena po vertikali, obmotava se oko svetlećeg staklenog tubusa koji tokom dana i noći menja kvalitet i intenzitet svetla kojim iznutra zrači. Konkursni rad odbačen pri preliminarnoj selekciji. 2004.

*Šifra: 3/10/15 – konkursni je rad za hol zgrade Narodne banke Srbije u Nemanjinoj ulici. "...Razbacani friz eliptičnih ramova od inoksa, od kojih svaki sadrži segmente sa gigantizovanim detaljima originalnih papirnih novčanica: alegorijski prikazi, šare, paterni, zaštitni pečati i cifre – slikane fresko tehnikom, ukršteni sa vertikalnim probojima – monitorima – koji omogućuju sukcesivno smenjivanje portreta istorijskih ličnosti sa različitih novčanica i iz različitih istorijskih epoha ... /M. B./". 2005.

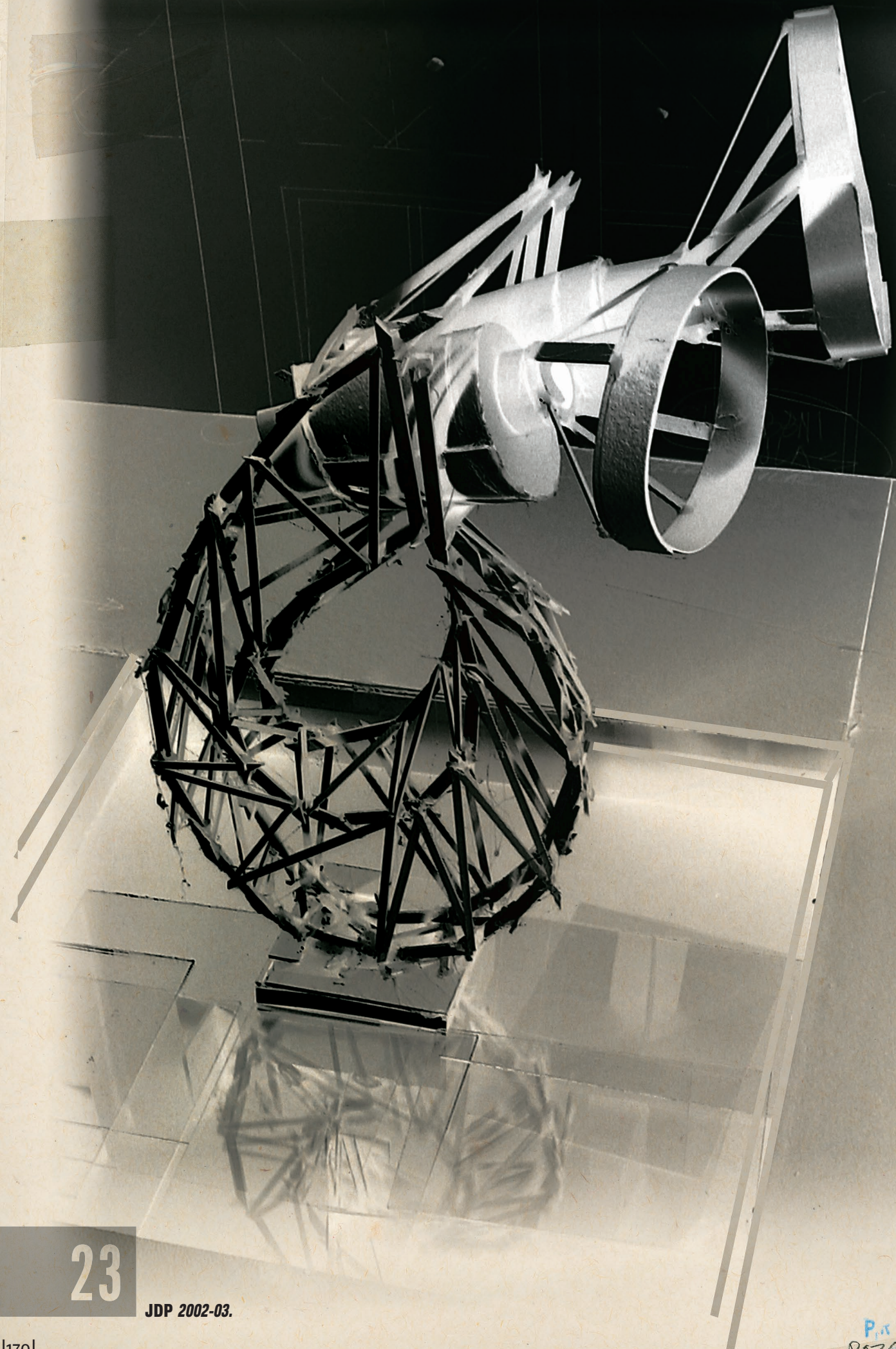

PROJEKT
POZOSTA 2002/03
SCULPTURA

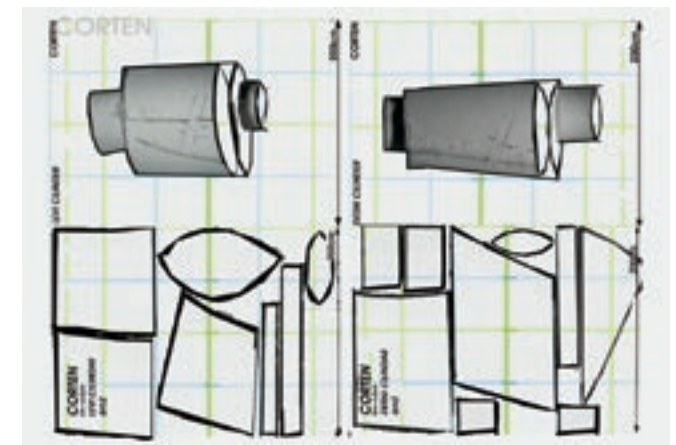
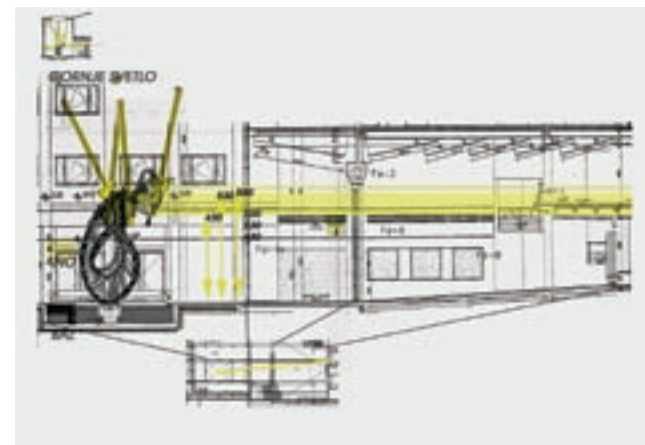
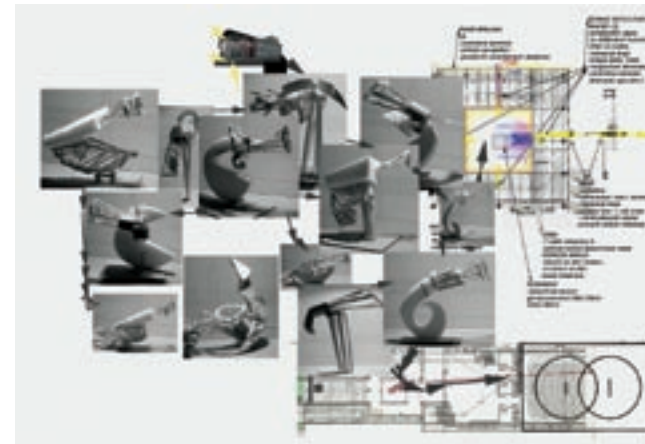

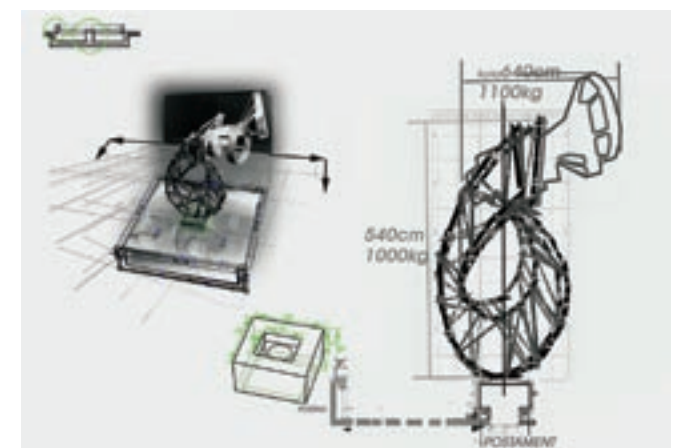
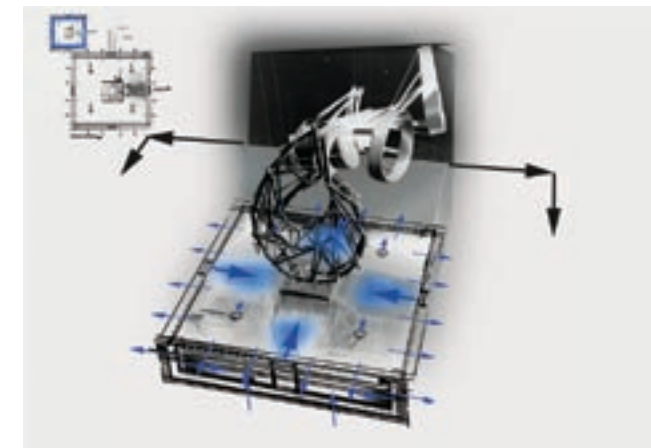
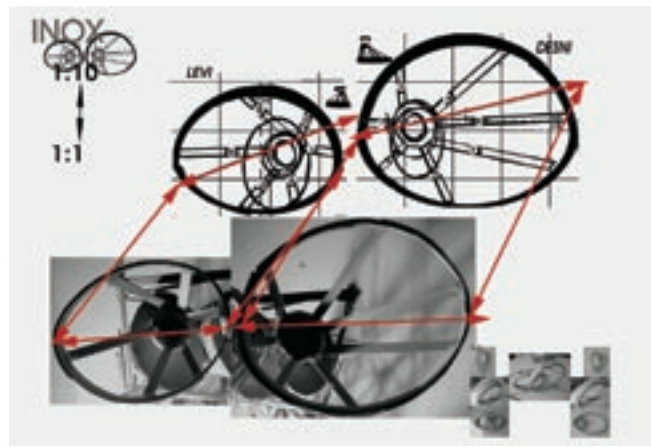
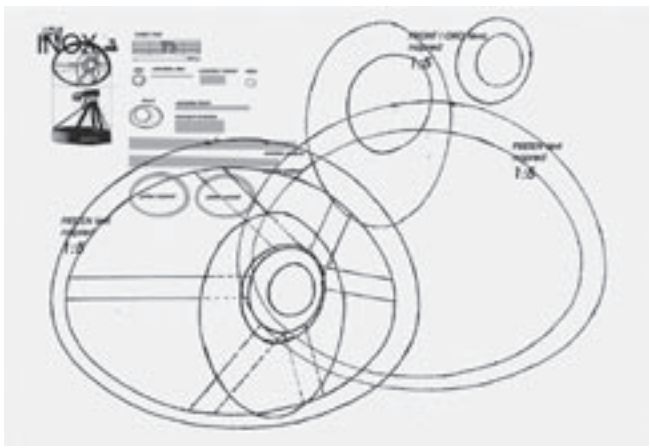
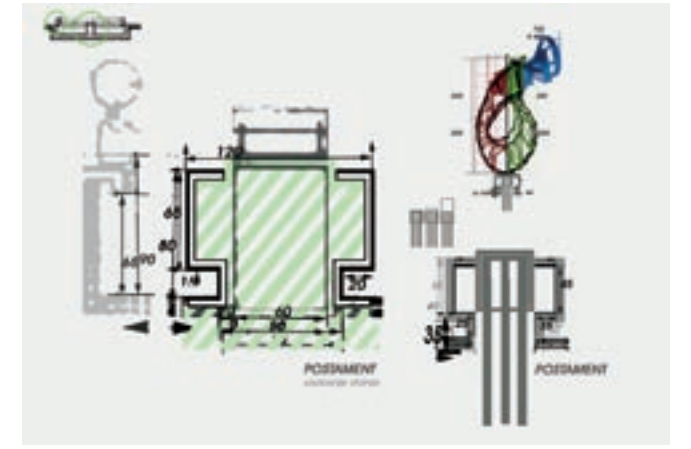
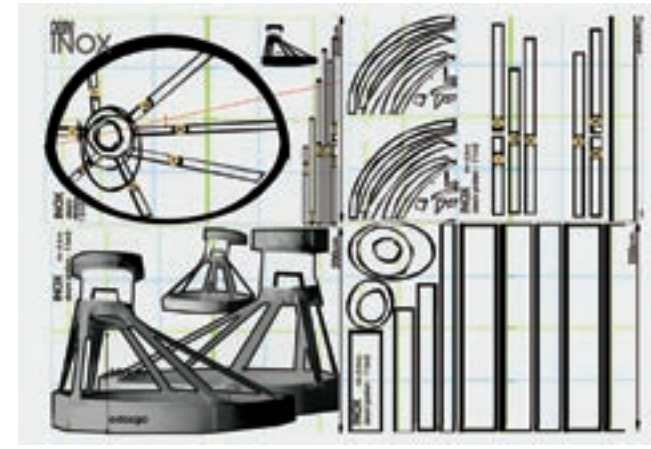
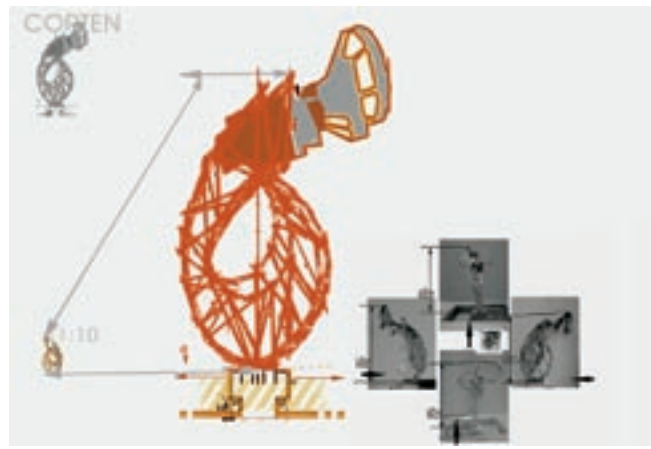
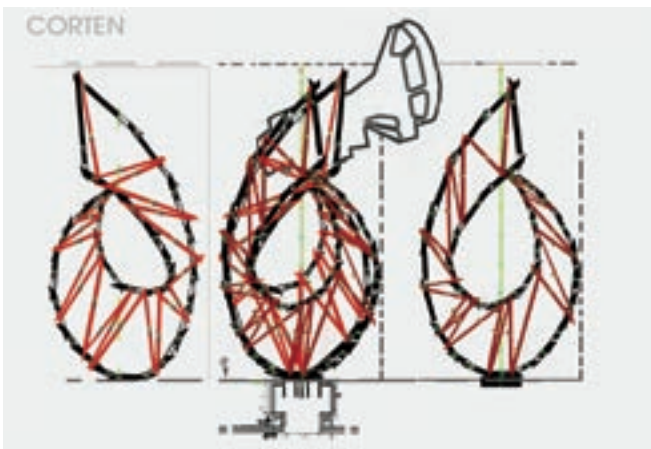
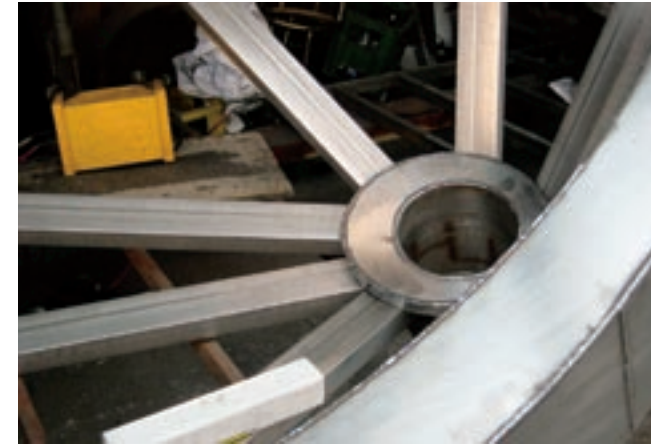
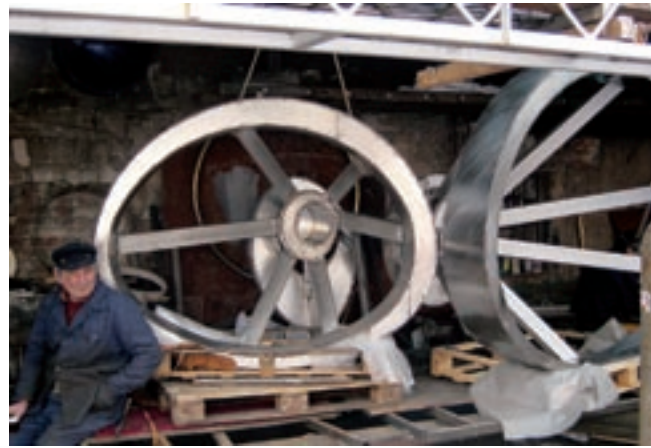



23 001. *Pozorišna skulptura 03* XXL. S/7 PB/SR

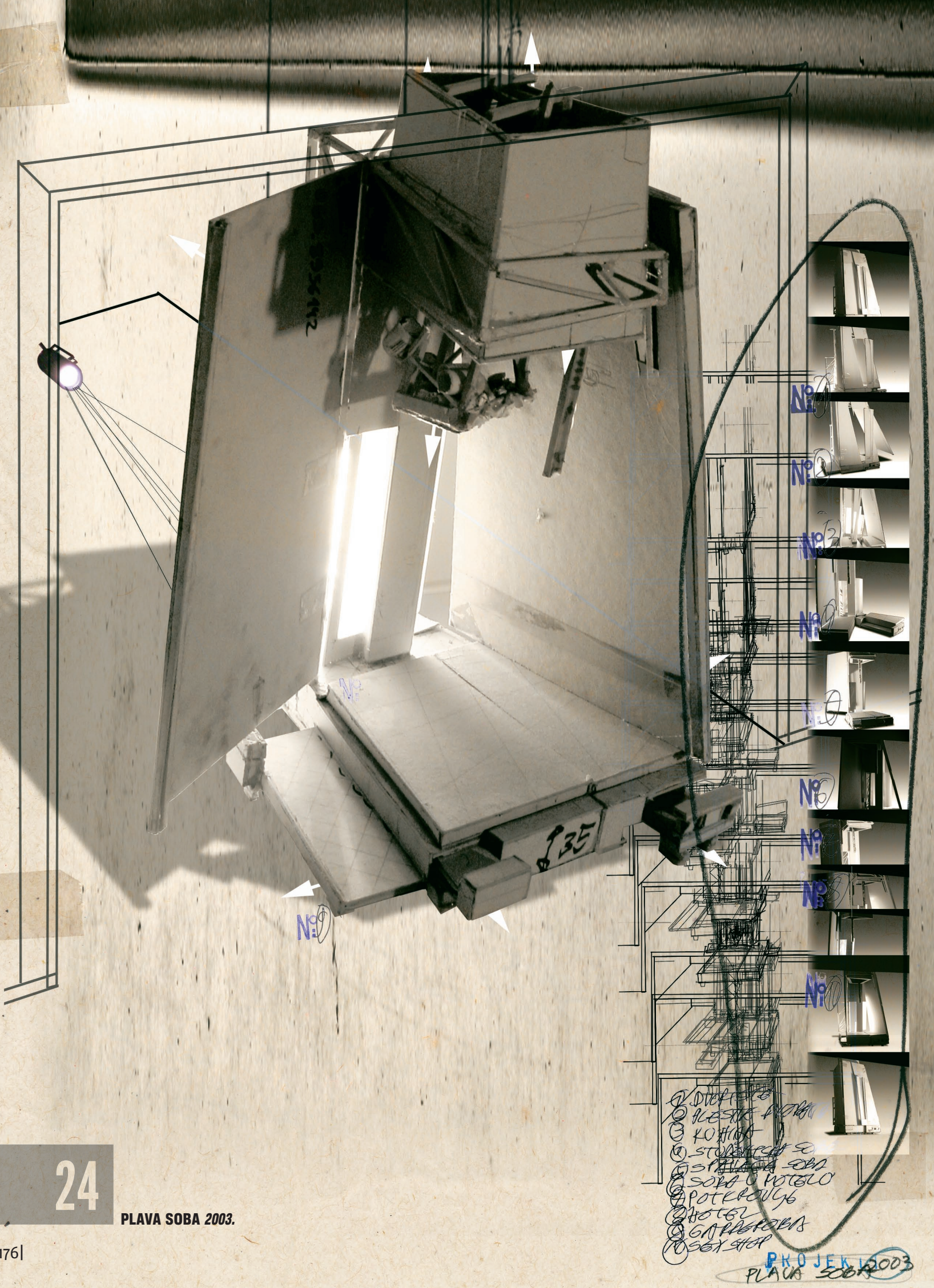

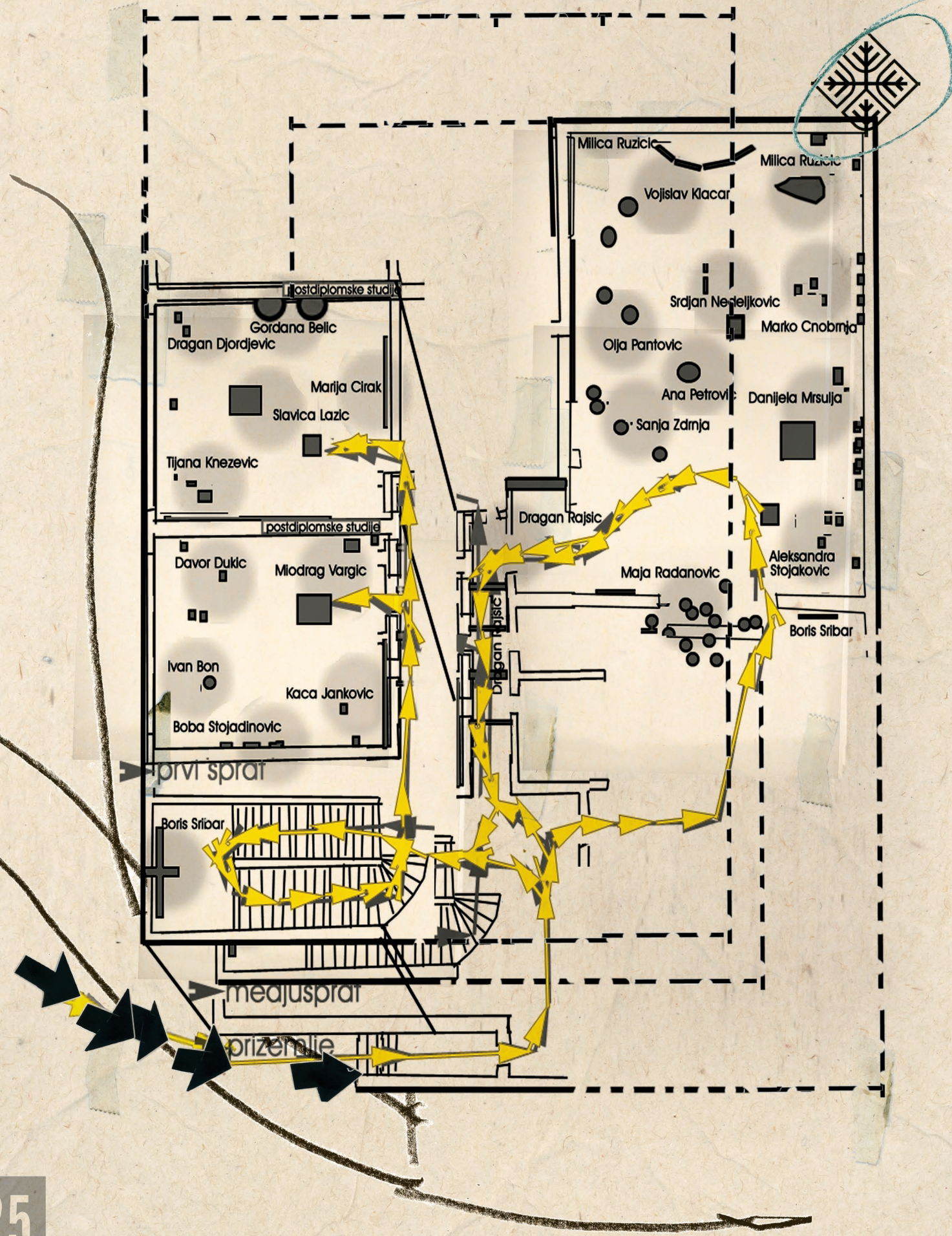

25 Godišnja izložba FLU: generacija 2003/2004 (Rad na zidu: Gordana Belić, Bez naziva (Sise); kombinovana tehnika; 480x380cm 2004.)

FLU Beograd 1997-2005: Ana Petrović; Milica Ružić; Daniela Mršulja; Boris Šribar; Sanja Žrnja; Vojislav Ključar; Vanja Perović; Jovana Mišković; Bojana Rajević; Milan Mihajlović; Predrag Kešelj; Ivana Kosovac; Anđela Grabež; Branko Milisković; Nemanja Ladić; Ana Krstić; Milorad Stajčić; Marko Marković; Ivan Bon; Kača Janković; Davor Dukić; Slavica Lazić; Miodrag Vargić; Dragan Đorđević; Gordana Belić; Marija Čirak; Tijana Knežević; Mirjana Stojadinović; Maja Radanović; Dragan Rajšić; Marko Crnobrnja; Srđan Nedeljković; Aleksandra Stojanović; Olja Pantović; Marija Pavlović; Maja Rakočević; Milan Stošić; Milica Ivanković; Jovan Raletić; Goran Marinić; Nemanja Morača; Bojana Nikolić; Željko Milović; Vera Večanski; Nikola Pešić; Rastko Omčikus; Nevena Popović; Bogdan Vukosavljević; Branko Mišković; Velimir Gajić; Despina Četnik; Nina Kocić; Dejan Jović; Danijela Anđelković; Stevan Kojić; Radoš Antonijević; Marina Milojević; Olivera Parlić; Nataša Saveski; Milica Radisavljević; Lana Vasiljević; Aleksandra Ristanović; Dijana Škorić; Ljubica Škornički; Marija Tanasković; Brankica Končarević; Milan Stankov; Milovan Matić; Dragana Pešić; Vesna Vesić; Andrej Vučković.

FLU Beograd 1985 -1990: Dragan Jelenković; Vesna Ristovski; Gabrijel Glid; Milan Rakočević; Radosav Gorašević; Goran Milošević; Miomir Slavković; Tatjana Milutinović; Dragana Ilić; Milan Torbica; Nikola Bogdanović; Srđan Šimanović; Dragan Đorđević; Zoran Krstić; Valentina Nađ; Vesna Milojković; Dana Vrhovec; Slavko Živanović; Vasilije Živković; Milan Marković; Milan Miloradović; Vladimir Simović; Ljiljana Marković; Emil Vasić; Vesna Uskoković; Marina Vasiljević; Ilija Ilić; Marko Kratošvil; Božica Radenović.



ПРОЕКТ
CANCEL 1996/05



26 001 Sifra: ProgresProgres 96 AC

ПРОГРЕС
ПРОГРЕС
ПРОГРЕС 1996
1811

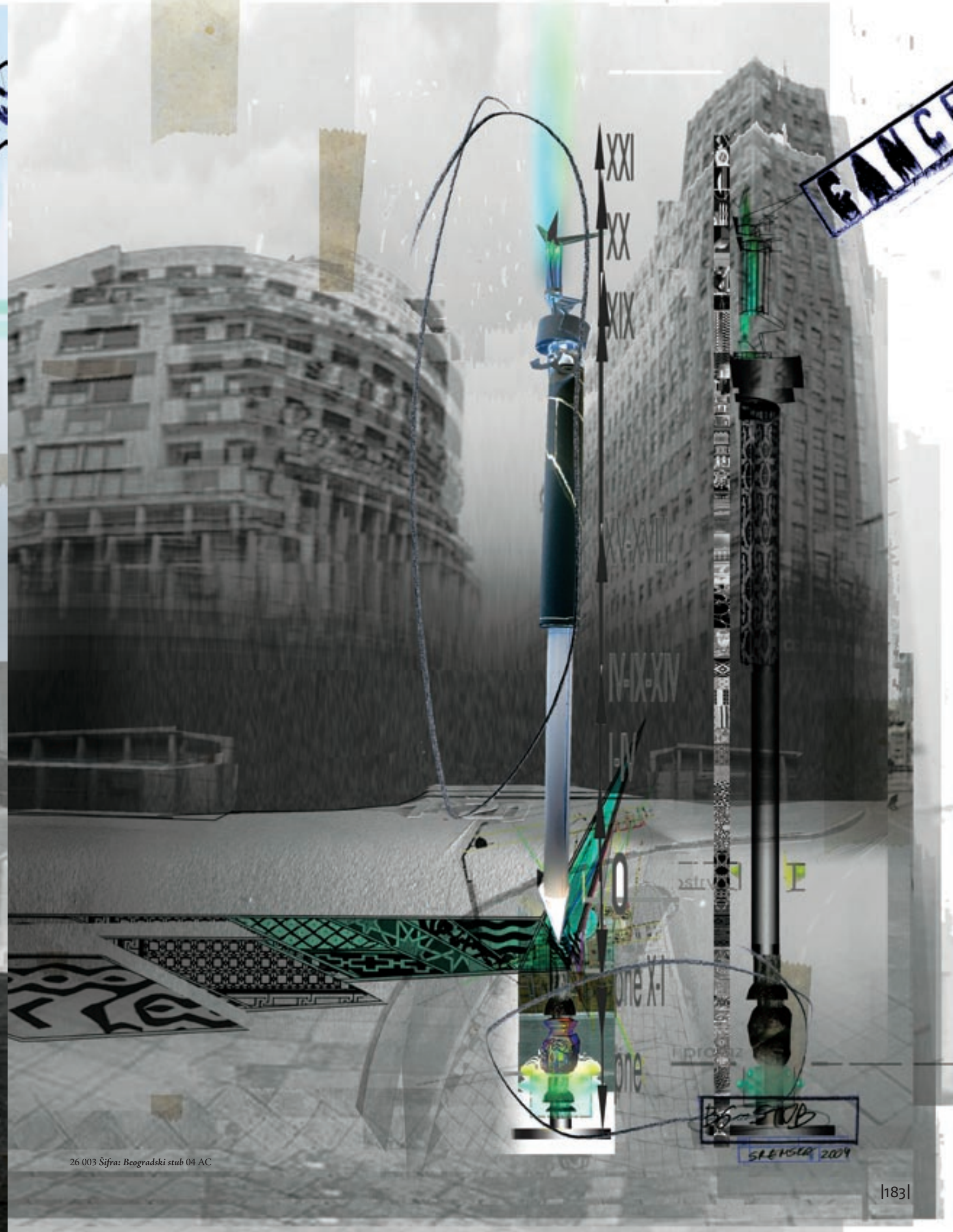

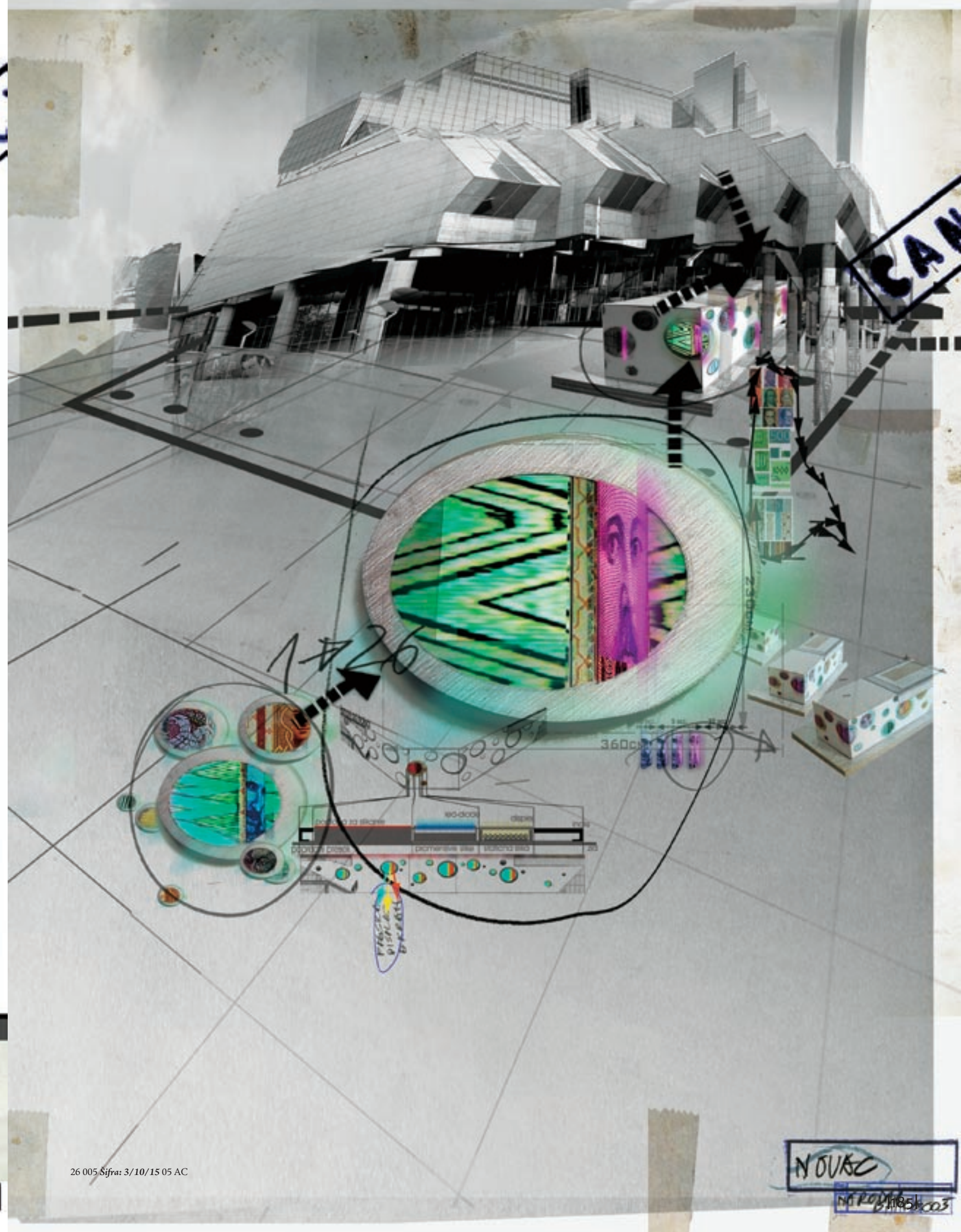

Rođen 1957. godine u Beogradu. 1976/1983. - Završio osnovne i post-diplomske studije na Vajarskom odseku Fakulteta likovnih umetnosti u Beogradu, u klasi profesora Jovana Kratochvila. 1985/1990. - Asistent na Fakultetu likovnih umetnosti u Beogradu. 1990/1992. - Cite Internationale des Arts, Paris. 1992/1993. - Usine ephemere, Asnieres, Paris. 1994/1995. - Pollock-Krasner Foundation Grant, Paris. Od 1997. - Vanredni profesor na Fakultetu likovnih umetnosti u Beogradu. 1998/2002. - Rad na projektu "Yugomuzej", (www.yugomuzej.com). 2003. - "Pozorišna skulptura", foaje Jugoslovenskog dramskog pozorišta, Beograd. 2004/2005. - "BACKUP".



Foto: Goranka Matić

katalozi i knjige: 1983. - Mrđan Bajić, Dom omladine, Beograd; 1983. - Mrđan Bajić, Studentski kulturni centar, Beograd; 1987. - Mrđan Bajić, Studentski kulturni centar, Beograd; 1987. - Mrđan Bajić, Kulturni centar, Novi Sad; 1988. - Knjiga/Book, Kolubara, Beograd; 1988. - Mrđan Bajić, Muzej savremene umetnosti, Beograd; 1989. - Projekti, Zoran L. Božović, Beograd; 1989. - Mrđan Bajić, Galerija savremene umjetnosti, Zagreb; 1990. - Mrđan Bajić, Galerie J. Moussion, Paris; 1991. - Quelque chose de reste, La Difference, Paris; 1992. - Mrđan Bajić, Galerie J. Moussion, Paris; 1994. - Inventar, Cicero, Beograd; 1995. - Rečnik/Dictionary, Dental, Beograd; 1996. - Mrđan Bajić, Centre d'Art plastique, Saint-Fons; 1996. - Mrđan Bajić, L'Atelier, Krakow; 1996. O telu, o gradovima, o oružju i o zaboravu, Cicero, Beograd; 2000. - Yugomuseum, Mrđan Bajić, Akademie der kunste, Berlin; 2001. - Yugomuzej, Mrđan Bajić, CZKD Beograd; 2002. - Yugomuseum, Mrđan Bajić, Biennale di Sao Paolo, MSU Beograd; 2002. - Das Yugomuseum, Mrđan Bajić, Kunsthalle Wien project space, Wien. 2006. - Backup, Cicero, Beograd. CD-ROM: Yugomuzej, Mrđan Bajić, Francuski kulturni centar, Beograd, 2003.

nagrade: 1980. - Fond "Ilija Kolarević", Beograd; 1981. - Fond "Sreten Stojanović", Beograd; 1983. - 7 sekretara SKOJ-a, Zagreb; 1984. - Premija Gradske zajednice kulture za 1983. godinu, Beograd; 1987. - III PIJS, Pančevo; 1991. - Fond "Ivan Tabaković", SANU, Beograd; 1992. - Prix da la sculpture, Salon de Montrouge, Paris; 1993. - VI PIJS, Pančevo; 2000. - Fond "Sava Šumanović", Novi Sad; 2001. - Fond "Vladislav Ribnikar", Beograd; 2002. - "Mišičev dukat", Mionica.

bibliografija (detaljniji podaci www.mrdjanbajic.com): Ljubomir Gligorijević, Lidija Merenik, Jadranka Dizdar, Jovan Despotović, Slobodan Novaković, Natalija Jakasović, Walter Storms, Jelena Stojanović, Nikola Kusovac, Vesna Đurđević, Filiberto Menna, Aleksandar Bassin, Biljana Tomić, Danijela Purešević, Žarko Radaković, Ješa Denegri, Sreten Ugričić, Darka Radosavljević, Nikola Šuica, Jasmina Čubrilo, Mileta Prodanović, Mladen Lučić, Dragan Bulatović, Bojana Burić, Valerie Smirt, Kim Levin, Michael Brenson, Davor Matičević, Anne-Christine Dray, Henri-François Debailleux, Joshua Decter, Želimir Koščević, Spomenka Jelić, Renato Barilli, Stéphane Doncque, Philippe Carteron, Jean-Luc Chalumeau, Alain Bonfand, François Farges, Michael Nuridsany, Lisbeth Bonde, Anja Schüring, Zoran Gavrić, Dušan Škorić, Dunja Blažević, Dejan Sretenović, Branka Arsić, Marija Gajicki, Edi Rama, Olivera Janković, Valérie Tanquerey, Frédéric Skarbek Malczewski, Irina Subotić, Gordana Stanišić, Zoran L. Božović, Bojana Pejić, Stevan Vuković, Marija Đorđević, Mirjana Radojčić, Milena Marijanović, Savo Popović, Dragana Nikoletić, Ivan Medenica, Jotabe Medeiros, Hajo Schiff, Borka Pavićević, Almuth Spiegler, Jean-Michel Gard, Markus Mittringer, Sian Tichar.

samostalne izložbe:

1983. Galerija Doma omladine, Beograd.
1983. Galerija Studentskog kulturnog centra, Beograd.
1984. Galerija Studentskog centra, Zagreb.
1984. Studio D, Ingrid Dacić Galerie, Tübingen.
1984. Galerija OK Ivo Lola Ribar, Rijeka.
1986. Galerija Eqrna, Ljubljana.
1986. Galerie Ingrid Dacić, Tübingen.
1987. Studentski kulturni centar, Beograd.
1987. Galerija Kulturni centar, Novi Sad.
1988. Salon Muzeja savremene umetnosti, Beograd.
1988. Galerie Ingrid Dacić, Tübingen.
1989. Galerija suvremene umjetnosti, Zagreb.
1990. Galerie Jacqueline Moussion, Paris.
1992. Galerie Olsson, Stockholm.
1992. Galerie Jacqueline Moussion, Paris.
1993. Galerie Ingrid Dacić, Tübingen.
1995. Studentski kulturni centar, Beograd.
1995. Galerie Ingrid Dacić, Tübingen.
1996. Centre d'Arts plastiques, Saint-Fons.
1996. Galerie Rabouan-Moussion, Paris.
1996. L'atelier, Krakow.
1999. Galerie Ingrid Dacić, Tübingen.
2001. CZKD, Beograd.
2002. Kunsthalle Wien project space, Wien.
2003. Francuski Kulturni Centar, Beograd.

grupe izložbe (detaljniji podaci www.mrdjanbajic.com):

1983. Umetnost osamdesetih, Muzej savremene umetnosti, Beograd.
1985. 4: Bajić, Bulajić, Erić, Rakoci, Salon MSU, Beograd.
1986. Lo spazio: Belgrado, Sala Uno, Roma.
1986. Mandelzoom, Canino, Lago di Bolsena.
1997. III PIJS, Galerija Centra za kulturu Olga Petrov, Pančevo.
1989. Metaphysical Visions - Middle Europe, Artists Space, New York.
1989. Avant-gardes Yougoslaves, Musée des Beaux Arts, Carcassonne.
1990. The Ready Made Boomerang, VIIIth Biennale of Sydney, Sydney.
1990. APERTO, La Biennale di Venezia, Venezia.
1991. Europa Nieznana/Europe Unknown, Palac Sztuki TPSP & Wks Wawel, Krakow.
1991. Quelque chose de reste, Galerie Jacqueline Moussion, Paris.
1991. Découvertes, Grand Palais, Paris.
1991. Cetinjsko bijenale, Cetinje.
1991. Kunst Europa, Kunstverein Siegen, Siegen.
1991. Trigon, Neue Galerie Am Landesmuseum Joanneum, Graz.
1992. Salon de Montrouge, Montrouge, Paris.
1993. Contre-allée, Galerie Gerald Piltzer, Paris.
1993. Led Art, Beograd.
1993. U traganju za izgubljenim predmetom, Galerija Lada, Beograd.
1993. Destruction de l'image, image de la destruction, Fonderie, Le Mans.
1993. VI PIJS, Galerija Centra za kulturu Olga Petrov, Pančevo.
1994. Project for Europe - Europe Rediscovered, Copenhagen.
1995. New Europe - Supranational Art, Le Zitelte, Giudecca, Venezia.
1995. Pogled na zid, B92, Cinema Rex, Beograd.
1996. FIAC, Galerie Jacqueline Moussion, Paris.
1997. En quête du clone, Galerie Rabouan-Moussion, Paris.
1997. Strah, Cinema Rex, Beograd.
1997. FIAC, Galerie Rabouan-Moussion, Paris.
1997. Opato-Aopato, Helexpo, Thessaloniki.
1998. Matière en émoi, Gildo Pastor Center, Monaco.
2000. Aspekte/Positionen, 50 Jahre Kunst aus Mitteleuropa 1949-1999, Museum Moderner Kunst Stiftung Ludwig Wien, Wien; Ludwig Museum, Budapest; Fundacio Miro, Barcelona; Hansard Gallery/City Gallery Southampton; The National Gallery, Prague
2001. Dossier Serbien, Akademie der kunste, Berlin; Akademie der kunste, Wien.
2002. Biennale di Sao Paolo, Sao Paolo.
2004. Belgrade art INC. Secession, Wien.

skulpture u javnom prostoru:

1992. Colection Dout, Châteaulin, France.
1997. Jalovik, SCG.
2003. Jugoslovensko dramsko pozorište, Beograd, SCG.

Autori fotografija:

I - 01/04

Vladimir Popović, Andrej Požlep, Momčilo Janković, Dejan Kažić, M. B.

II - 05/07*

Vladimir Popović, Branko Pelinović, Milena Maoduš, Milan Jozić, Marko Zaplatil, Dejan Anđelković, Dragoslav Krnaiski, Dragan Dangubić, Stanka Đorić, Dejan Kažić, Patrick Chapuis, Konstantinos Ignatiados, Vukan Ćirić, Aleksandar Dacić, Andrija Zelmanović, Goranka Matić, M. B.

III - 08/12

Vladimir Popović, Konstantinos Ignatiados, Patrick Chapuis, Yvonne Berardi, Žarko Vijatović, Talent, Dragan Đorđević, Aleksandar Jovanović, M. B.

IV - 13/16

Vladimir Popović, Patrick Chapuis, Milomir Kovačević, Mario del Curto, Pascal Garcin, M. B.

V - 17/20

Vladimir Popović, M. B.

VI - 21/22

Vladimir Popović, Mattheias Herrman, Časlav Milošević, Stevan Vuković, M. B.

V - 23/26

Vladimir Popović, Branko Jovanović, Nenad Petrović, M. B.



Pariski odeljak poljske kompanije za skladištenje robe čuva je, tokom niza godina, besplatno, moje skulpture.

Mrđan Bajić : Backup

Izdavač: CICERO

Za izdavača: Milan D. Grbić

Urednik: Zoran L. Božović

Recenzent: dr Lidija Merenik

Korektura: Dušan Đorđević Mileusnić i Ljudmila Pendelj

Koncept: Mrđan Bajić

AD&Design: Aleksandar Mačašev

Štampa: CICERO

Tiraž: 1000 primeraka

Prvo izdanje
Beograd, 2006.

YU ISBN
86 - 81851 - 25 - x



